

防震橡膠

VB991 法蘭座型

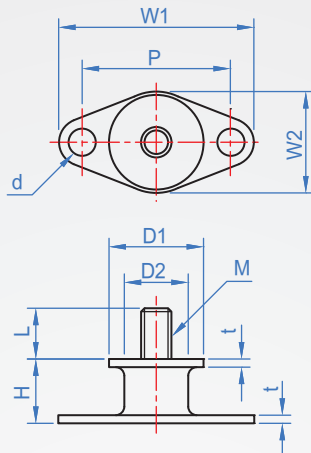
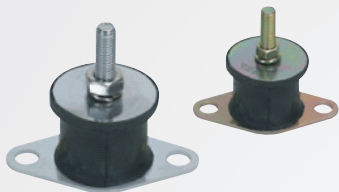

台灣專利品

本體	金屬件	表面處理
	鋼-SS41	鍍五彩
NR橡膠	SUS304	-

How to order

VB991 - 2527 -

TYPE 型號

選擇材質

鋼.....空白

SUS304.....**SUS**

單位 :mm

No.	D1	D2	H	W1	W2	P	2-d	t	螺絲部			Z 方向			X方向	剛性比 kx / kz
									M	Pitch	L	容許荷重 kgf	使用荷重 kgf	靜彈性系數 kgf/mm	容許荷重 kgf	
2527	25	20	27	56	26	42	7	2.3	M6	1	17	32	9~16	9.5±0.15	6	0.2
3026	30	25	26	63	31	48	9		M8	1.25	24	70	20~35	17±0.15	11	0.19
3535	35	30	35	69	36	53						75	20~38	15±0.15	20	0.2
4035	40	34		76	41	60	110		25~38	22±0.15	25	0.19				
5040	50	42	40	93	51	73	11.5	3.2	M10	1.5	40	110	25~55	28±0.15	40	

用途：

- 1.以防震橡皮使用於壓縮、剪斷方向之震動。形狀簡單、經濟使用於小型高速機械之防震支撐。
 - 2.部品互相間的緩衝、裝設也容易。
 - 3.壓縮彈簧定數 kt / 剪斷彈簧定數Ks：1/0.15 ~ 1/0.2，軟性相對制震。
- 適用：幫浦、壓縮機、發電機、馬達。

9-37