

軸徑 14~40內循環
B 系列
內循環

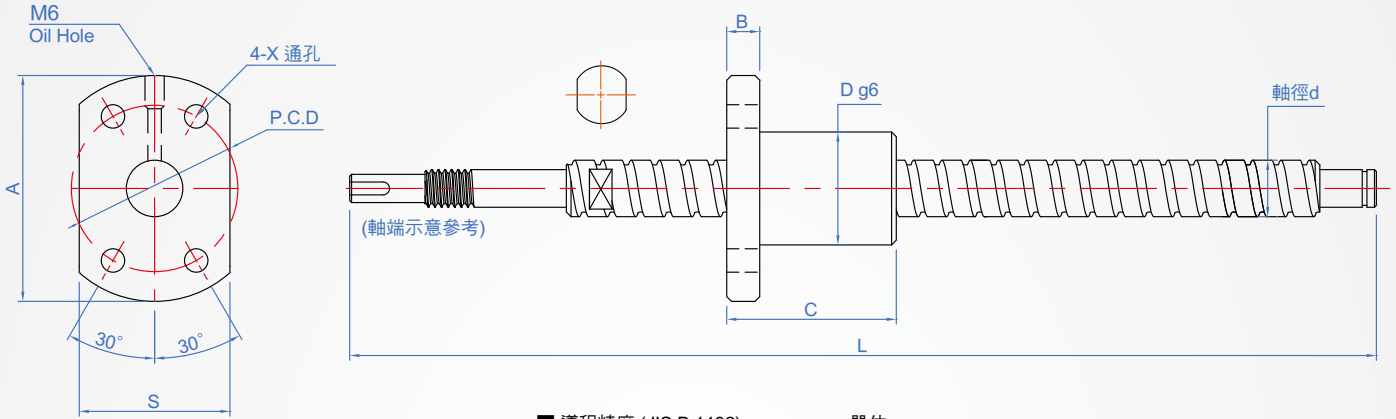

精度	螺桿	軸部硬度		螺帽	
		材質	硬度	材質	硬度
C7	轉造級	S55C	高週波淬火 (HRC60)	SCM415H	滲炭淬火 (HRC60)
C5	研磨級				



內循環特點/構造

螺帽外徑較為輕巧，適合內部空間較小的機器

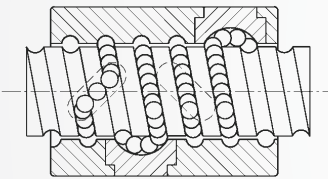

導程精度 (JIS B 1192)

單位: mm

精度等級	C7	C10
累積導程誤差	±0.05/300	±0.21/300

任意取有效螺紋300mm的基準導程對
累積導程誤差(±Ec)與變動(e)的容許值

標準間隙

單位: mm

軸徑	軸向間隙(max)
14~28	0.10
30~32	0.14
36~40	0.17

How to order

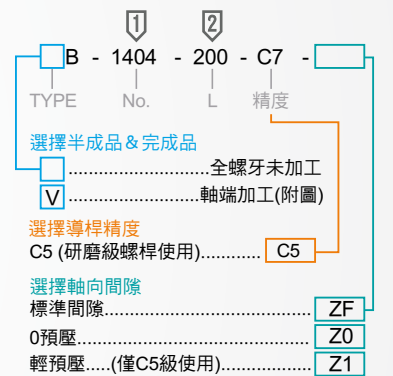

版權所有 重製必究

No.	d 軸徑	導程	L 指定 1mm	A	B	C	D	S	P.C.D	X	球徑	基本額定負荷	
												Ca(動)kN	Ca(靜)kN
1404	14	4	120 ~ 1000	50	10	40	31	37	40	4.5	2.381	684	792
1405						45	32	38				1013	1056
1605	16	5	160 ~ 1200	54	10	42	34	40	44	4.5	3.175	1049	1144
2005	20					47	40	46				50	1181
2505	25	5	250 ~ 1500	67	15	47	43	50	55	5.5	3.175	1330	1936
2510-A		10				75	60	72				78	9
2510-B				96		97						2881	3695
3210-A	32	10	300 ~ 2000	103	15	78	67	78	85	9	6.35	3775	5877
3210-B						97						4834	7835
4010	40	10	400 ~ 2000	116	17	100	76	88	96	11		5399	10074