

軸徑 16~50  
E 系列  
高/超高導程

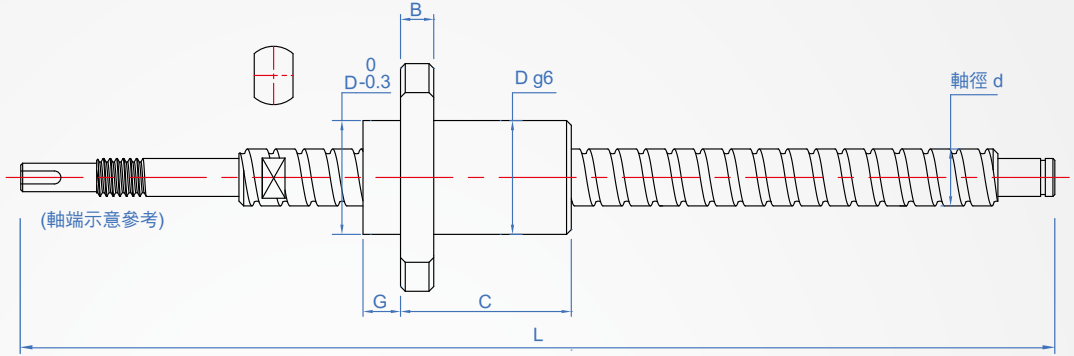

精度	螺桿	軸部硬度		螺帽	
		材質	硬度	材質	硬度
C7	轉造級	S55C	高週波淬火 (HRC60)	SCM415H	滲炭淬火 (HRC60)
C5	研磨級				

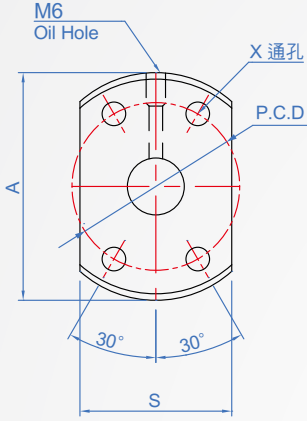

■ 導程精度 (JIS B 1192) 單位: mm

精度等級	C7	C10
累積導程誤差	±0.05/300	±0.21/300

任意取有效螺紋300mm的基準導程對累積導程誤差(±Ec)與變動(e)的容許值

■ 軸向標準間隙 單位: mm

軸徑	軸向間隙(max)
14~28	0.10
30~32	0.14
36~45	0.17
50	0.20

高導程螺帽圖

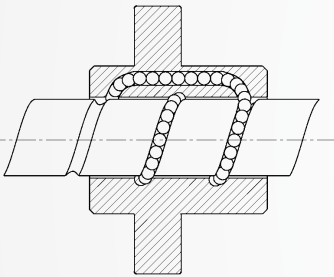

How to order

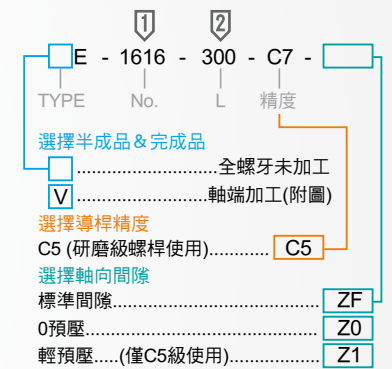

■ 高導程

No.	d 軸徑	導程	L 指定 1mm	A	B	C	D	G	S	P.C.D	X	球徑	基本額定負荷	
													Ca(動)kN	Ca(靜)kN
1616	16	16	160 ~ 1200	53	10	48	32	10.5	38	42	4.5	3.175	1512	1995
2020	20	20	200 ~ 1500	62		55	39	10.8	46	50	5.5		1659	2464
2520	25	20	250 ~ 1500	74	12	65	47	11	49	60	6.6	3.5	2106	3422
2525		25						67	11.2				56	3.969
3232	32	32	300 ~ 2000	92	15	82	58	14	68	74	9	4.762	3585	6071
4040	40	40	400 ~ 2000	114	17	100	73	17	84	93	11	6.35	5778	11753
5050	50	50	500 ~ 3000	135	20	125	90	21.5	92	112	14	7.938	8819	19241

■ 超高導程

No.	d 軸徑	導程	L 指定 1mm	A	B	C	D	G	S	P.C.D	X	球徑	基本額定負荷	
													Ca(動)kN	Ca(靜)kN
1632	16	32	120 ~ 1200	53	10	43	32	10	34	42	4.5	2.778	734	988
2040	20	40	200 ~ 1500	62		48	39	13	41	50	5.5		3.175	970
2550	25	50	250 ~ 1500	74	12	58	47	15	49	60	6.6	3.969	1450	2200